

SPEED QUEEN | PROFESSIONAL

Lave-linge & Sèche-linge pour laverie sur site



SF

SD

Le meilleur contrôle : Quantum® Gold associé à Insights

La technologie révolutionnaire Quantum® Gold associe les commandes de l'équipement, la programmation et la mise en réseau sans fil dans un système de gestion complet, comprenant: un réseau sans fil, des niveaux d'eau réglables et des rapports détaillés. Conçu pour réduire les coûts et maximiser les revenus, Quantum® vous donne le pouvoir d'atteindre une rentabilité sans précédent.

Caractéristiques Lave-linge

- Tambours externe et interne en acier inoxydable
- Son essorage avec un facteur G de 440 - le meilleur du secteur - élimine l'humidité, réduit le temps de séchage ainsi que les coûts énergétiques
- Totalement autonome : peut-être installé partout et à n'importe quel étage
- Suspension avec nouvelle logique anti-balourd
- Bac à produits 4 compartiments
- Ouverture de porte sur 180° pour un chargement et un déchargement aisés
- Pompe de vidange de série, vanne de vidange disponible en option
- Panneaux supérieur et avant disponibles en acier inoxydable
- Chauffage électrique ou sans chaudière intégré
- Une connexion facilitée avec les pompes à produits liquides pour la distribution automatisée des produits de lavage
- Durée de vie prolongée : au moins 15 000 cycles

Commande Quantum

- 6 programmes
- 3 modificateurs de cycle
- Indicateur LED de l'état d'avancement du programme
- Possibilité de programmation par infrarouge
- Indication du temps restant



Caractéristiques Sèche-linge

- Tambour en acier galvanisé
- Grand filtre à peluches situé à l'avant pour en faciliter le nettoyage
- Ventilateur aspirant puissant pour un séchage rapide et des coûts d'exploitation réduits
- Large ouverture de porte sur 180° pour un chargement et un déchargement aisés
- Panneaux supérieur et avant disponibles en acier inoxydable
- Chauffage au gaz ou électrique

Commande Quantum

- 4 programmes de séchage
- Voyants LED
- Possibilité de programmation par infrarouge



Connectivité

Connectivité WiFi via accessoires permettant un accès à Speed Queen Insights et à l'application Speed Queen.

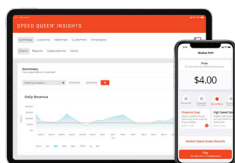

Cycles rapides



Commandes électroniques



Meilleure garantie



Longue durée de vie



Lave-linge

Spécifications



SF					
MARCHÉ	CHAUFFAGE	TENSION	COULEUR	DÉTAIL	VIDANGE
Europe/CE	Électrique	400v/50Hz/3N	Gris	Système de connexion pour produits liquides	Pompe
Europe/CE	Électrique	400v/50Hz/3N	Gris	Système de connexion pour produits liquides	Pompe
Europe/CE	Électrique	400v/50Hz/3N	Gris	Version MOP	Gravité

		Lave-linge
VOLUME DU TAMBOUR	l	96,8
TYPE DE CONTRÔLE		Quantum
MOTEUR		
Variation de fréquence	kW	0,67
VITESSE D'ESSORAGE	rpm	1200
FACTEUR G		440
CHAUFFAGE ÉLECTRIQUE		
Électrique	kW	4,8
DIMENSIONS		
H×L×P	mm	1027×683×704
Poids net	kg	113
DONNÉES DE TRANSPORT		
Volume (emballage)	m ³	0,71
Emballage H×L×P		1150x760x860
Poids brut	kg	122
Ratio 1:9	kg	10,5

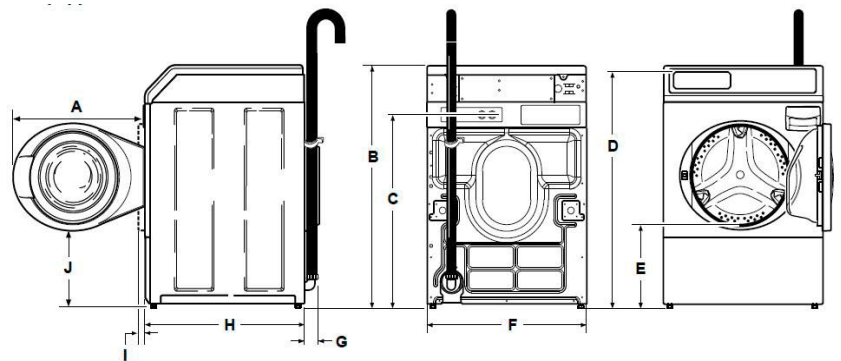

	A	B	C	D	E	F	G	H	I	J
mm	611	1027	813	1006	371	683	52	704	40	333

Sèche-linge

Spécifications



SD					
MARCHÉ	MODÈLE	CHAUFFAGE	TENSION	COULEUR	TAMBOUR
Europe/CE	Collectivité & Centrale de paiement	Électrique	230v/50Hz/1	Gris	Acier galvanisé
Europe/CE	Collectivité & Centrale de paiement	Électrique	400v/50Hz/3N	Gris	Acier galvanisé
Europe/CE	Collectivité & Centrale de paiement	Gaz	230v/50Hz/1	Gris	Acier galvanisé

Sèche-linge		
VOLUME DU TAMBOUR	l	198
CAPACITÉ	kg	8,2
TYPE DE CONTRÔLE		Quantum
CHAUFFAGE ÉLECTRIQUE	kW	5,2 (230V) 5,3 (400V)
CHAUFFAGE GAZ	kW	7,3
TAMBOUR		Acier galvanisé
DIMENSIONS		
HxLxP	mm	1027x683x711
Poids Net	kg	68
DONNÉES DE TRANSPORT		
Volume (emballage)	m ³	0,71
Emballage HxLxP		1150x760x860
Poids brut	kg	73
Ratio 1:19	kg	10,5

